

1-53

MINISTERO DEI TRASPORTI
FERROVIE DELLO STATO
DIREZIONE GENERALE
SERVIZIO LAVORI E COSTRUZIONI

Roma, ..13-1.....1953

L.7bis/22/2/I/220818

OGGETTO:

CIRCOLARE N°...17.....

Manovre da deviatoio

Tipo F.S. 1946

A TUTTI GLI UFFICI I. E. S.

Alleg. 2 disegni 5633/16
- P.402

~~_____~~

Risulta a questa Sede che in alcune manovre elettriche da deviatoio del tipo F.S.1946 si lamenta, per effetto delle vibrazioni a cui viene assoggettato il dispositivo al transito dei convogli, lo svitamento delle viti a testa svasata che fissano la cerniera dei coperchi del gruppo di controllo e di manovra.-

Allo scopo di evitare possibili irregolarità all'esercizio, questa Sede ritiene opportuno di sostituire le attuali viti con bulloncini muniti di piastrine, capaci di evitare lo svitamento di essi.

Si invia pertanto il disegno 5633/16 riportante la modifica suddetta, nonché un disegno di insieme affinché codesto Ufficio possa provvedere in merito.-

Pregasi confermare con il talloncino in calce.

IL CAPO DEL SERVIZIO
(Ramo Impianti Elettrici)

Accati

Cam/

.....li

Si accusa ricevuta della Circolare L.7bis/22/2/I/.....N°..... del riguardante modifiche al fissaggio dei coperchi dei gruppi controllo e manovra nelle casse da deviatoio Tipo F.S.1946.-

Data	17-11-52		I	17-11-52	Mod. e Dis. 212	Successore o annulla il precedente di pari numero
Dis. 1°		Varianti	II			
Luc. 1°	<i>Micheli</i>		III			
Riv. 1°	<i>Micheli</i>		IV			
			V			
			VI			

Acciaio

Scala 1:1

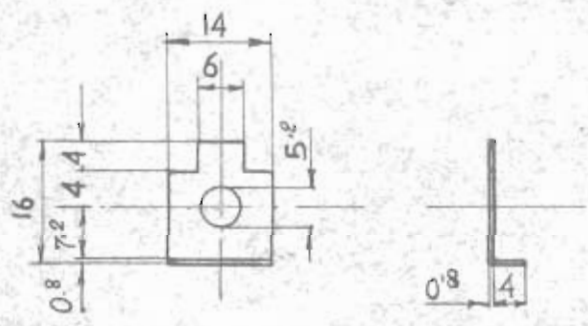
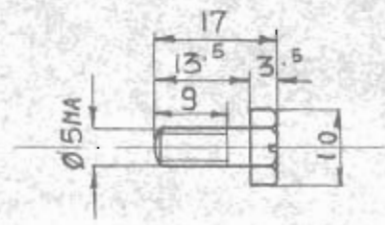

Data	25-11-52	Varianti	I	
Dis.to			II	
Luc.to	<i>M. Lombardi</i>		III	
Riv.to	<i>U. Ambrogi</i>		IV	
			V	
			VI	

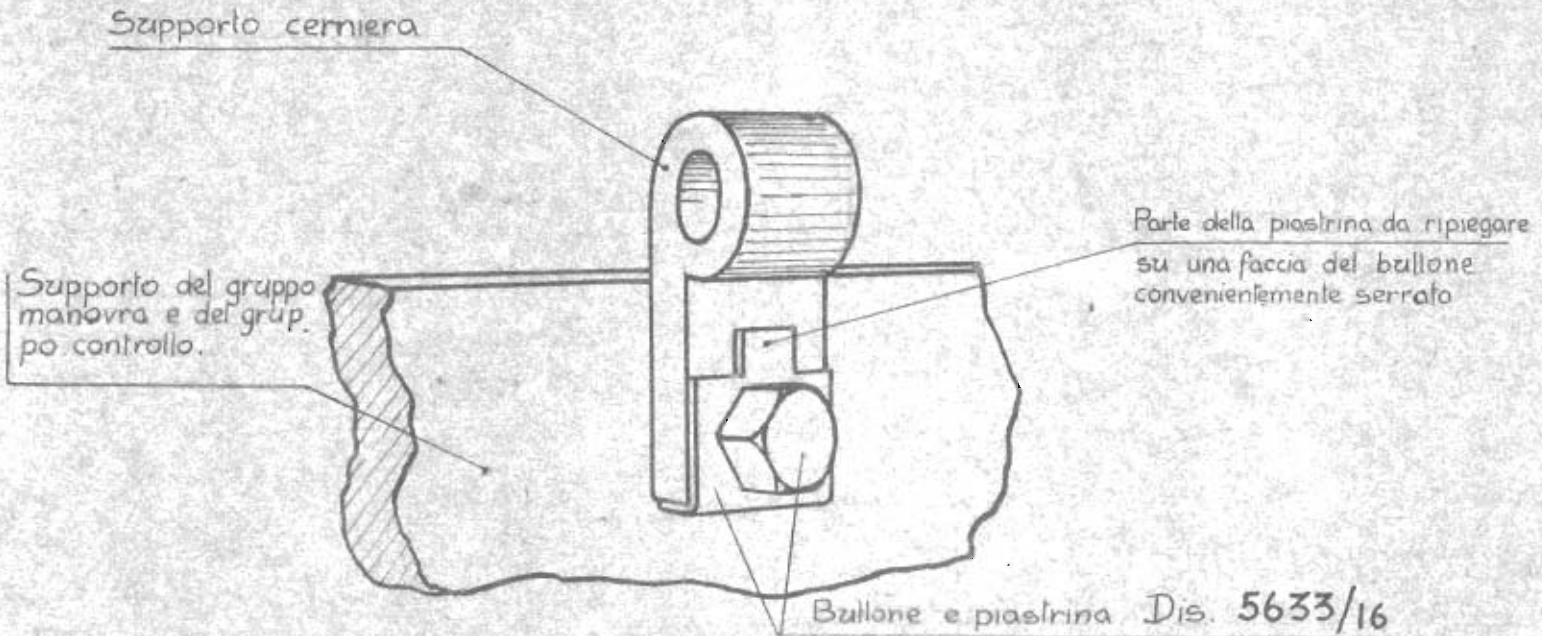

Data		Varianti	I	
Dis.to			II	
Luc.to			III	
Riv.to			IV	
			V	
			VI	