



Roma, 7 NOV. 1967

196

SERVIZIO IMPIANTI ELETTRICI

N. I.E. 832/66270

OGGETTO

Carrucole universali
doppie orientabili di
nuovo tipo.

Al N. I.E./14511/21 del

Allegati N. 1

DIVISIONE IMPIANTI ELETTRICI

BOLOGNA

32-67

p.c.

DIVISIONI IMPIANTI ELETTRICI

TUTTE

Questo Ufficio ha realizzato il tipo di carrucola in oggetto in base al criterio di avere una maggiore robustezza dei componenti e di conseguenza un migliore comportamento nel tempo rispetto al tipo precedente.

Inoltre la sagoma del supporto è tale da evitare la possibilità di incagli del filo, inconveniente questo spesso lamentato nelle carrucole di vecchio tipo.

Con questa nuova soluzione è stato previsto di sostituire, in esercizio, solo la ruota, senza necessità quindi di togliere il filo dal supporto.

Ciò premesso in linea generale, si fa riferimento alla nota succitata mediante la quale codesta Divisione fa presente la necessità di praticare due feritoie nel supporto delle carrucole, per consentire l'introduzione dei fili quando si sostituisca una singola carrucola di vecchio tipo con una del tipo attuale.

La richiesta trova consenziente questa Sede, che pertanto ha introdotto nel disegno che si trasmette l'indicazione della modifica a cui si accenna.

Rimane pertanto inteso che per le carrucole già a magazzino, le feritoie nel supporto saranno praticate, di vol

./.
di

594 Roma



SERVIZIO IMPIANTI ELETTRICI

ta che se ne presenti la necessità, dal personale dell'esercizio, mentre le carrucole di nuova fornitura ne saranno già provviste.

DIVISIONE IMPIANTI ELETTRICI

BOLIGNA

DIVISIONE IMPIANTI ELETTRICI

T U T E

IL DIRETTORE DEL SERVIZIO
p.c.

Handwritten initials and numbers: "M" and "72-22"

Questo Ufficio ha realizzato il tipo di carrucola in oggetto in base al criterio di avere una maggiore robustezza dei componenti e di conseguenza un migliore comportamento nel tempo rispetto al tipo precedente.

Inoltre la sagoma del supporto è tale da evitare la possibilità di inceppi del filo, inconvenientemente questo spesso lamentato nelle carrucole di vecchio tipo.

Con questa nuova soluzione è stato previsto di sostituire, in esercizio, solo la trave, senza necessità di togliere il filo dal supporto.

Già premesso in linea generale, al riferimento alla nota succitata mediante la quale codesta Divisione fa presente la necessità di praticare due feritoie nel supporto delle carrucole, per consentire l'introduzione del filo quando si sostituisce una singola carrucola di vecchio tipo con una del tipo attuale.

La richiesta trova conseguente questa sede, che per tanto ha introdotto nel disegno che si trasmette l'indicazione della modifica a cui si accenna.

Rimane pertanto inteso che per le carrucole già a magazzino, le feritoie nel supporto saranno praticate, di voi-

Vertical stamp on the right edge: "MINISTERO DEI TRASPORTI - DIREZIONE GENERALE"

Handwritten marks at the bottom left corner.

Handwritten mark at the bottom right corner.

data	29/4 65	I	29/4/65	Imp. Vol	Annulla e sostituisce 5605/3 e /4.
dis.to		II	28/10/61	Beccala	Praticato asola
Luc.to	Polla Vol	III			
Riv.to	Quint	IV			
		V			
		VI			

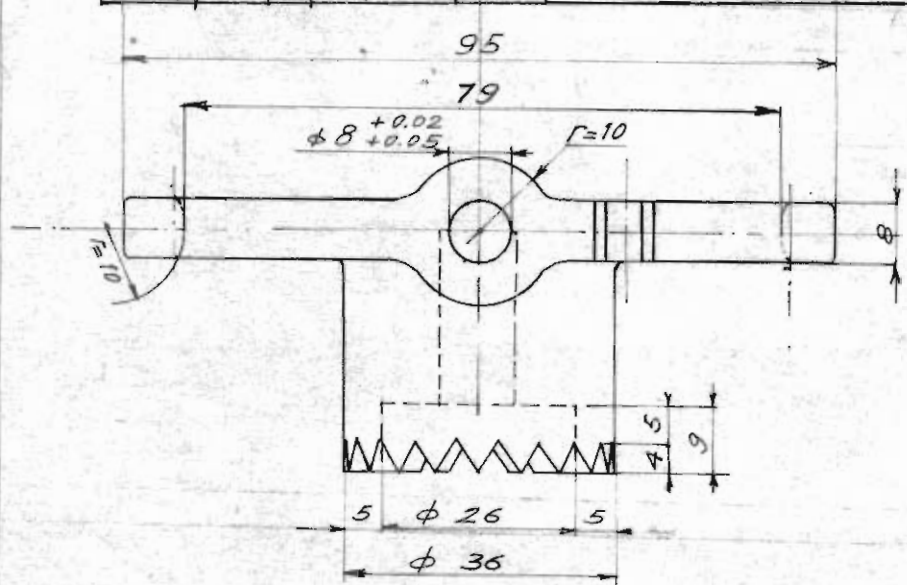

Scala 1:1

Materiale: Acciaio stampato
 Aq. 42-50 - zincato

