

**DIREZIONE GENERALE
SERVIZIO IMPIANTI ELETTRICI**

Roma, 11-5-1978

I.E.5.33/DP/19957

UFFICI IMPIANTI ELETTRICI

T U T T I

2-78

OGGETTO: Piastrine portacontatti
per casse di manovra da
deviatoio.

p.c. UFFICIO 7° I.E.

S E D E

All.: n° 1 disegno

p.c. e n. OFFICINA T.E.

Via Carracci, 41

BOLOGNA

p.c. OFFICINA APPARATI CENTRALI

Via Breda, 28

MILANO

Alcuni di codesti Uffici hanno segnalato la necessità di disporre di modesti quantitativi di piastrine portacontatti del tipo in oggetto e riprodotto nel disegno allegato, da conservare alle scorte per essere utilizzate in caso di rottura di quelle montate nelle casse di manovra in esercizio.

Considerato che le piastrine in discorso sono state recentemente perfezionate dalla ditta costruttrice SASIB - Divisione della C I R, S.p.A. Bologna, con l'introduzione di un idoneo trattamento superficiale che dovrebbe rendere molto più improbabili le rotture verificatesi più volte in corrispondenza del perno filettato, si interessano codesti Uffici a provvedere direttamente all'acquisto presso l'anzidetta Società di un modesto quantitativo delle piastrine in argomento, al prezzo unitario di £. 2.400.

./.



876

2.

Resta inteso che il collaudo sarà effettuato a cura dell'O.T.E. di Bologna, cui la presente è estesa per opportuna conoscenza e norma.

IL CAPO DELL'UFFICIO 5°

A handwritten signature in cursive script, appearing to be 'M' or similar, written below the typed text.

876

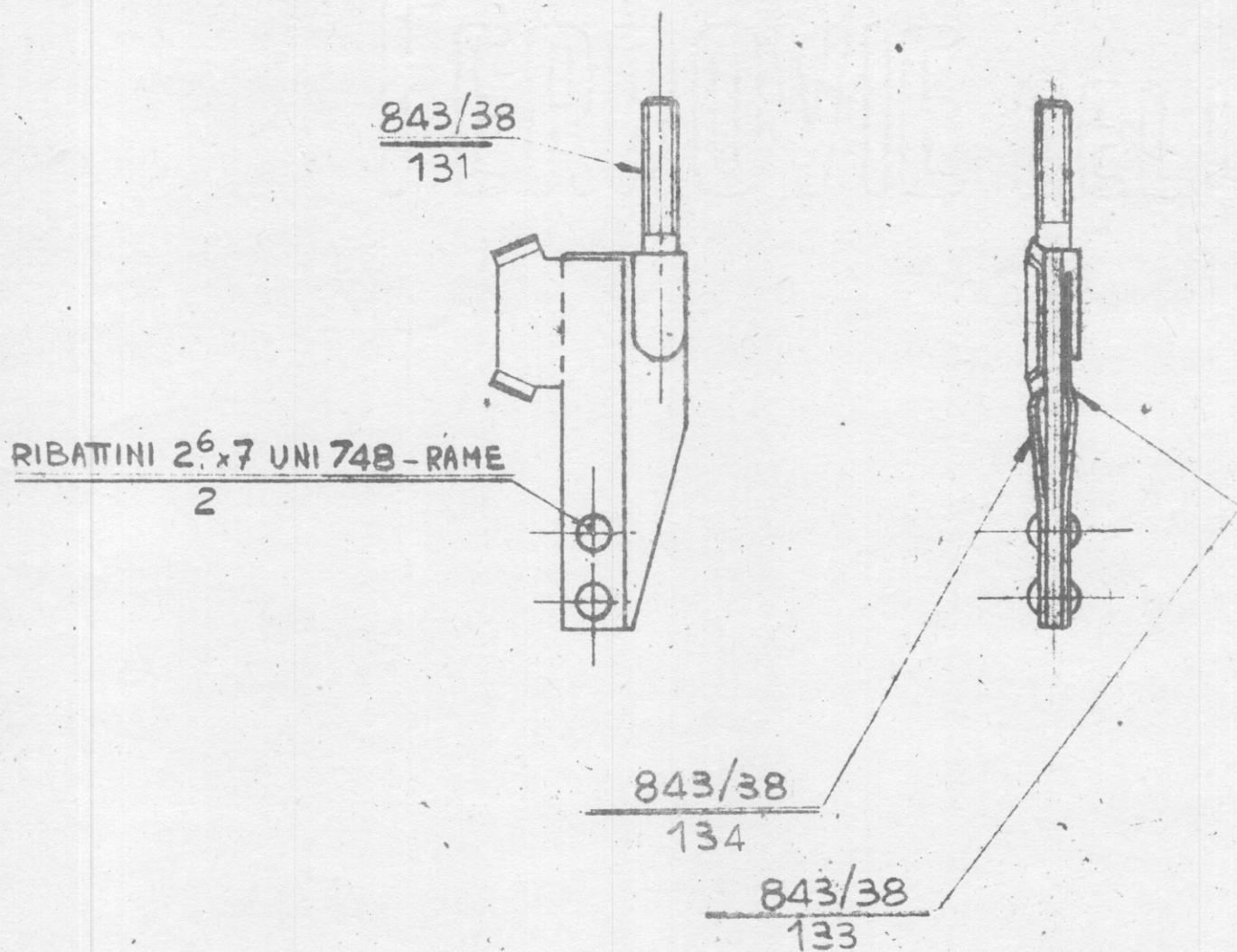

SCALA 1:1

REPUBBLICA ITALIANA MINISTERO DEI TRASPORTI E DELL'AVIAZIONE CIVILE FERROVIE DELLO STATO Servizio Impianti Elettrici Ufficio 7°		PIASTRINA PORTACONTATTI (ASSIEME)		<u>843/38</u> 160	
Data	9.9.53	Varianti	I		
Dis. ^{to}	<i>Allen</i>		II		
Luc. ^{to}			III		
Riv. ^{to}	<i>SK</i>		IV		
			V		
			VI		