



Sarà cura degli Uffici I.E. in indirizzo di provvedere gradualmente alla sostituzione delle camme anzidette dando comunque la precedenza ai r.L. muniti delle barriere in oggetto per cui sussista una maggiore probabilità di essere sottoposti ad atti di manomissione.

IL DIRETTORE DEL SERVIZIO  
IMPIANTI ELETTRICI

A handwritten signature in black ink, appearing to be 'L. Mori', written in a cursive style.

DENOMINAZIONE DEL DISEGNO

N° DEL DISEGNO MOD.

# CAMMA

**28733**  
**Mod.**

MATERIALE: **C40 UNI 7074** NORMA UNI CAR. MECC CATEG. PROGR.

TRATT. SUPERF. TRATT. TERMICO: **Nonf.**

N. PEZZI: **1** SOSTITUISCE IL DIS. N° N° MICROF. N° MICROFILM

PESO UNITARIO IN Kg SOSTITUITO DAL DIS. N° N° MICROF.

DISEGN. LUCIDATO CONTR. DATA MOD. DATA SPECIFICAZIONI DELLE MODIFICHE N° MICROFILM

DISEGN.	LUCIDATO	CONTR.	DATA	MOD.	DATA	SPECIFICAZIONI DELLE MODIFICHE	N° MICROFILM
		<i>FS</i>	10/82	I			
				II			
MINISTERO DEI TRASPORTI SERVIZIO IMPIANTI ELETTRICI <b>FS</b> UFFICIO SEGNALAMENTO				III			
				IV			
				V			
				VI			

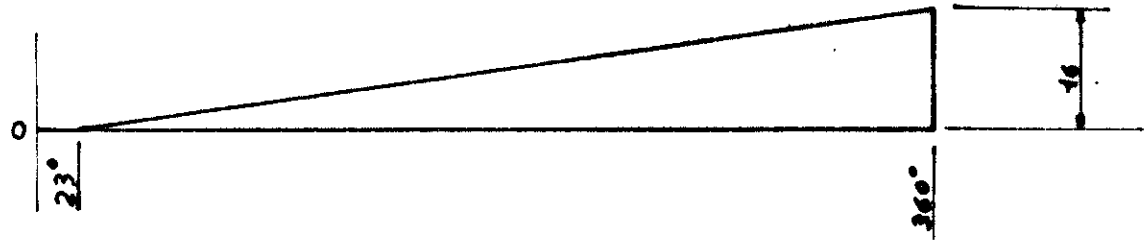
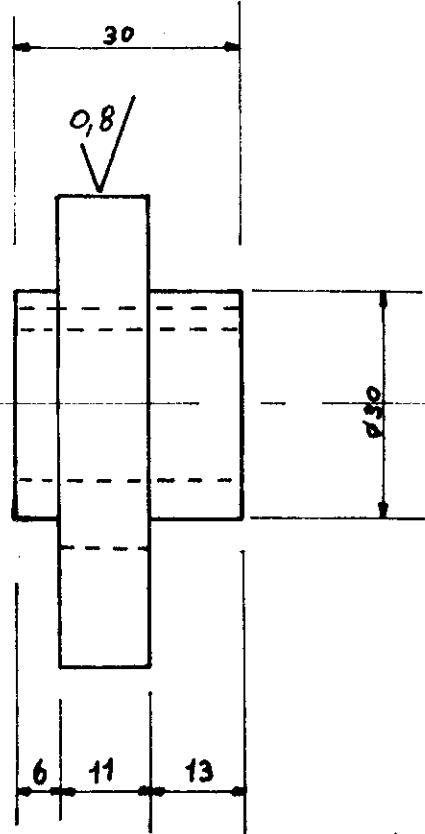
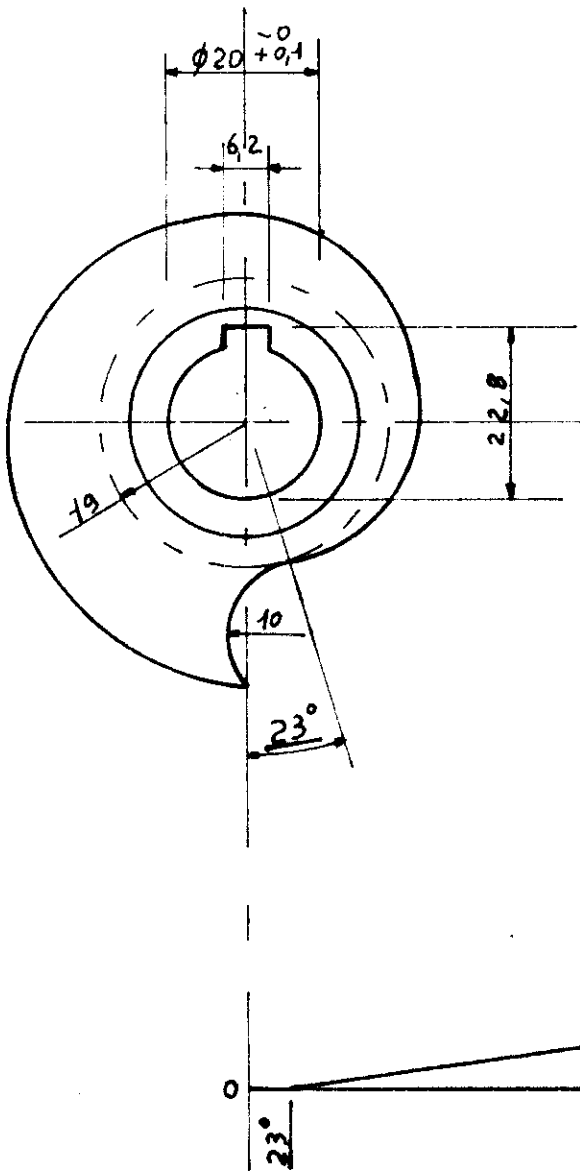

*12,5/ (0,8/)*

DENOMINAZIONE DEL DISEGNO

N° DEL DISEGNO

RULLO PER MOZZO

28719  
Mod.

MATERIALE POLIAMMIDE 6 25% FV

CAR. MECC

CATEG

PROGR.

TRATT. SUPERF.

TRATT. TERMICO

N° PEZZI

1

SOSTITUISCE IL DIS N°

N° MICROF

N° MICROFILM

PESO UNITARIO IN Kg

SOSTITUITO DAL DIS N°

N° MICROF.

DISEGN. LUCIDATO CONTR DATA

MOD DATA

SPECIFICAZIONI DELLE MODIFICHE

N° MICROFILM

10/82

I

II

III

IV

V

VI

MINISTERO DEI TRASPORTI  
SERVIZIO  
IMPIANTI ELETTRICIUFFICIO  
SEGNALAMENTO

cm

0 1 2 3 4 5 6 7 8 9 10

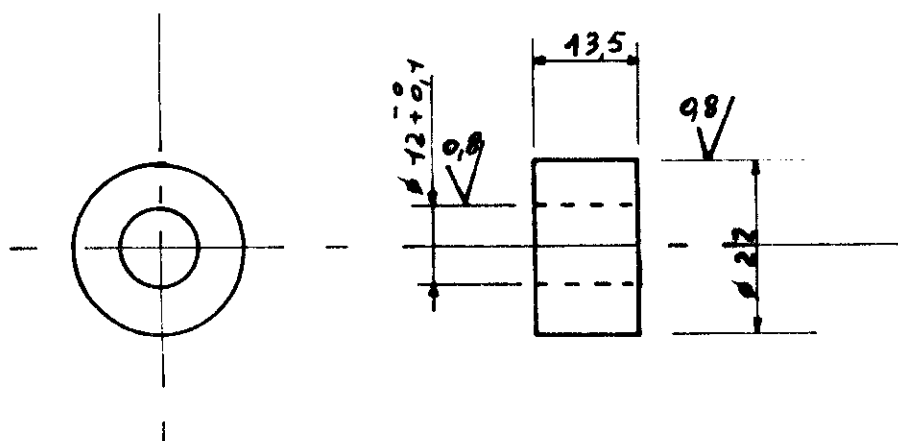

32 / ( 98 / )